



■ 特性

■ 应用

- 内置UPS功能（交流旁路）
- 采纯正弦波输出(THD<3%)
- 双向逆变技术
- 智能APP控制
- BMS充放电保护模式
- 智能温控散热风扇
- AC/车载/太阳能充电方式
- 汽车级磷酸铁锂刀片电池
- 智能数显屏幕
- 保护种类：过压/欠压/过载/短路/高温/低温保护等
- 3年长效保固

- 户外露营
- 汽车救援
- 户外直播
- 移动办公
- 停电应急
- 摆摊用电

■ 全球交易品项识别码

- MW搜索：<http://www.meanwell.com.cn/serviceGTIN.aspx>

■ 描述

ES-S500是一款500W便携式储能电源，拥有512Wh的电池容量，采用磷酸铁锂刀片式电芯，配备USB、DC、AC、汽车点烟器等多个常用电源输出接口，可以为笔记本电脑、无人机、摄影灯、投影仪、电风扇、烧水壶及汽车等设备提供稳定而可靠的电力支持。具有太阳能板充电、市电充电、车载充电等多种充电方式，使用上更加灵活和便捷。适用于户外露营、户外直播、户外施工、外景拍摄、家庭应急用电等耗电量大的场景。

■ 型号编码

ES - S500 - EU

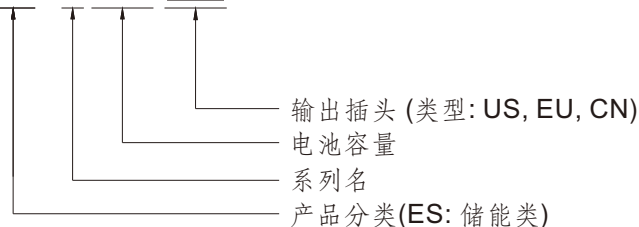



500W便携式储能电源

ES-S500 系列

规格		ES-S500- <input type="checkbox"/>		
		<input type="checkbox"/> =CN	<input type="checkbox"/> =EU	<input type="checkbox"/> =US
电池				
容量	512Wh			
电池类型	磷酸铁锂			
单一电池	27Ah@3.2V/pcs			
循环寿命	4000+(循环后容量≥80%)			
电池管理系统	过压/欠压/过载/短路/高温/低温保护等			
太阳能充电系统	MPPT充电控制器			
输入				
AC (500W max.)	电压	200~240V	200~240V	100~120V
	电流	10A		
	频率	50Hz	50Hz	60Hz
DC (200W max.)	电压	11~30V		
	电流	10A		
输出				
AC (500W max.)	额定功率	500W max		
	电压	230V@50HZ	230V@50HZ	120V@60HZ
	交流调整率	±10%		
	UPS 切换时间	20ms		
	波形	纯正弦波 (THD≤3%)		
USB-C (100W max.)	直流	PD3.0, 5V/3A, 9V/3A, 12V/3A, 15V/3A, 20V/5A		
	纹波	200mV		
	负载调整率	±5%		
3*USB-A (12W max.)	直流	5V/2.4A		
	纹波	200mV		
	负载调整率	±5%		
DC5525/ 车载 (120W max.)	直流	12V/10A		
	纹波	300mV		
	负载调整率	±20%		
总功率	650W			
峰值功率	1000W/300ms			
安规和电磁兼容				
安全规范	IEC62368-1:2018; IEC 62477-1:2012; AMD1:2016; EN 62477-1:2012/A12:2021approved			
电磁兼容发射	Parameter	Standard		Test Level / Note
	Conducted emission	EN 55032:2015+A11+A1, EN 301 489-1 /-17		Class A
	Radiated emission	EN 55032:2015+A11+A1, EN 301 489-1 /-17		Class A
	Harmonic current	IEC 61000-3-2, EN 301 489-1/-17		Class A
	Voltage flicker	IEC 61000-3-3, EN 301 489-1/-17		Clause 5
电磁兼容抗扰度	Parameter	Standard		Test Level / Note
	ESD	EN 301 489-1 /-17, EN 61000-4-2		Level 3, 8KV air; level2:4KV contact
	RS	EN 301 489-1 /-17, EN 61000-4-3		Level 2
	EFT	EN 301 489-1 /-17, EN 61000-4-4		Level 2, 1KV
	Surge	EN 301 489-1 /-17, EN 61000-4-5		Level 3, 1KV/Line-Line 2KV/Line-Earth
	Conducted	EN 301 489-1 /-17, EN 61000-4-6		Level 2
	Voltage Dips and Interruptions	EN61000-4-11, EN 301 489-1 /-17, EN 55035		0% residual voltage for 0.5cycle, 0% residual voltage for 1cycle, 0% residual voltage for 250cycle, 70% residual voltage for 25cycle
其他				
显示器	手机APP/TFT 显示屏			
储存温度	-10°C~45°C			
工作温度	充电:0°C~40°C 放电:-10°C~45°C			
材质	ABS+PC/金属			
重量	7.5kg			
尺寸	335*180*233mm			
备注				
1.如未特别说明,所有规格参数在额定负载, 25°C环境温度下进行测量。 2.负载调整率测量方法:从额定负载的0%~100%。 3.纹波测量方法:使用一条12"双绞线,同时终端要并联0.1uF和47uF的电容,在20MHz带宽下进行量测。 4.设备同时进行交流充电和交流放电时,将自动启用旁路功能。 ※产品免责声明:详情请参阅 https://www.meanwell.com/serviceDisclaimer.aspx				

交流输出插座

型号	ES-S500-□		
插座类型			
	TYPE-US	TYPE-EU	TYPE-CN
	可选购	有现货	有现货
适用地区	美国	欧洲	中国
认证	---		---

机构尺寸及面板介绍

(单位: mm, 误差± 1mm)

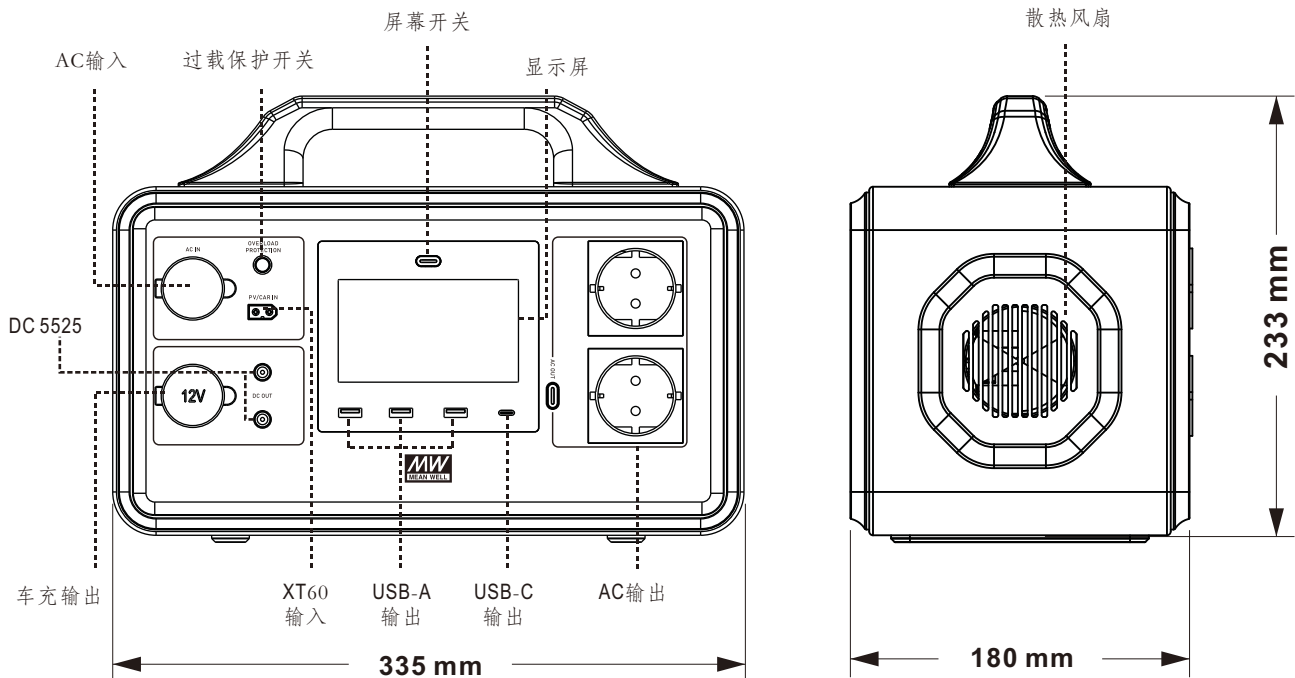

APP 应用及下载

POWER ZERO可以通过WI-FI连接您的所有设备，实时跟踪您的能源使用和生产情况，实时动态显示设备的状态数据。

1. 软件安装

扫描二维码，在智能手机上安装打开的应用程序。



本软件可以在安卓 6.0和IOS 12.0及以上版本的手机上运行，详情可参考使用手册

2. 设备首页

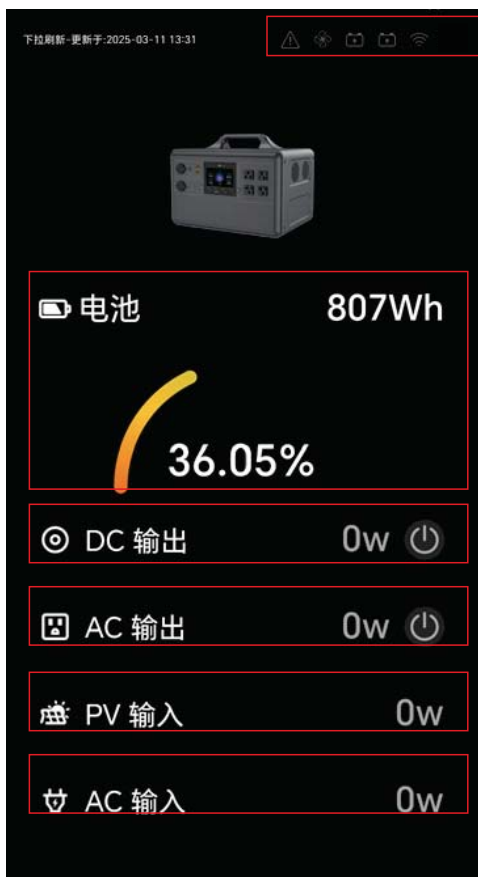

→ 产品报警、风扇、WI-FI状态

→ 电池剩余电量及占比

→ DC输出功率及开关

→ AC输出功率及开关

→ PV输出功率显示

→ AC输入功率显示

■ 充电方式



■ 典型应用



户外露营



户外直播



停电应急



外景拍摄



汽车救援



移动办公



摆摊用电

■ 用电时长参考



约26次

手机(3095mAh)



约4次

笔记本电脑(95Wh)



约25次

Switch(16Wh)



约9次

无人机(43.6Wh)



约28次

照相机(14Wh)



约80小时

LED露营灯(5W)



约1.1小时

电饭煲(350W)



约28小时

车载冰箱(60W)



约40分钟

电热水壶(600W)



约6小时

投影仪(65W)



约34小时

智能音箱(12W)



约8小时

电风扇(50W)

■ 配件列表

※ 标准配件

	ES-S500-CN	ES-S500-EU	ES-S500-US
AC线			
说明书			

※ 选配配件 (需单独订购)

明纬型号	物件	描述
PSWG-ES-CAR CHARGER		点烟器转XT60充电线
PFF5USB3.2C10G5A1M		Type-C快充线
PSWG-PV-PFSP200		200W可折叠光伏板